

 **robofact**
a u t o m a t i o n

automation in perfektion

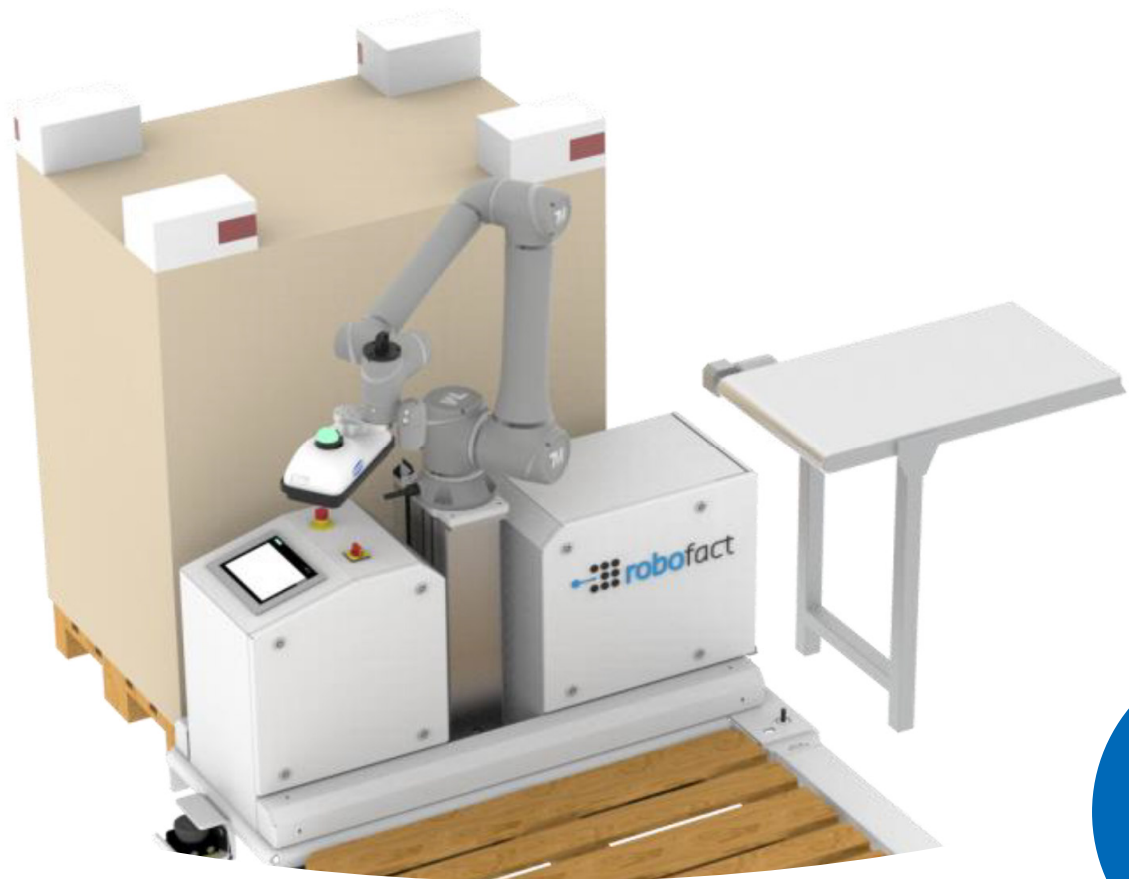

Mobiler Palettierer mit kollaborativem Roboter

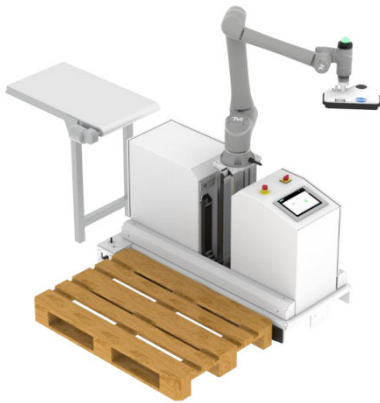

Kennzahlen:

- 2 TU / min ohne zusätzliche Schutzeinrichtung (kollaborativer Modus)
- 6 TU / min mit zusätzlicher Schutzeinrichtung (nicht kollaborativer Modus)
- Kartonschachteln bis maximal 10kg
- Palettierhöhe beidseitig bis 1.60m auf Europalette
- keine Schnittstelle vor Ort nötig
- Einfaches Verschieben mit Handhubwagen

Besonderheiten:

- Modular konfigurierbar auf Kundenbedürfnisse
- Erkennung der Produkte durch Kamera oder Sensor
- Selbstständige Umschaltung schneller / Langsamer Betrieb möglich



Mobiler Palettierer – Use Cases

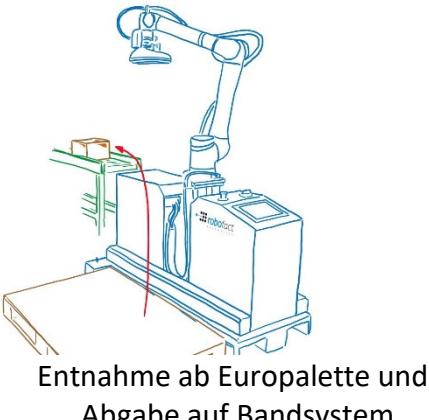
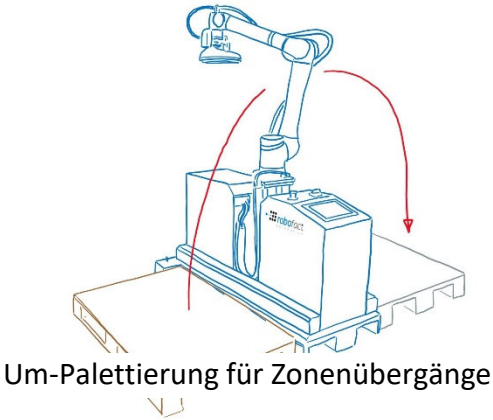
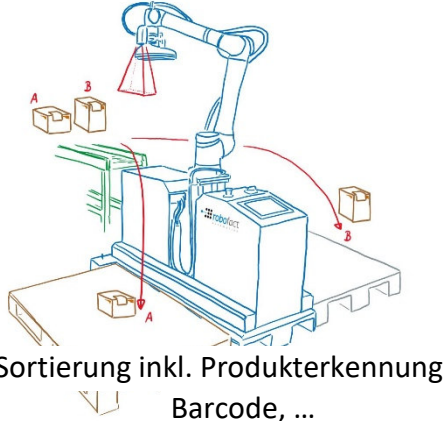
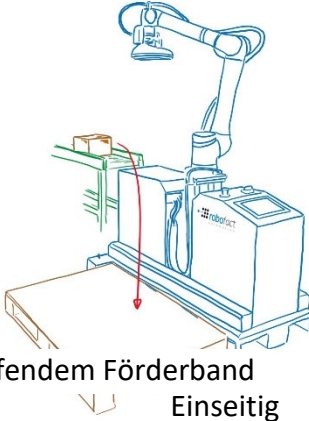
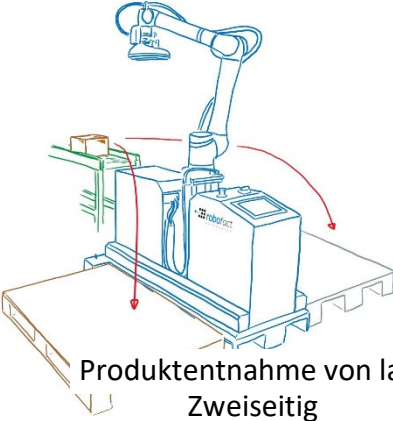



Automation in Perfektion

Die Firma robofact AG wurde im Jahre 1996 mit dem Ziel gegründet, industrielle Automationsanlagen für Kunden zu entwickeln. Gleichzeitig aber auf eigenen Testanlagen Vorserien und Prozessversuche für Kunden durchzuführen.

So profitieren die Kunden der robofact AG von den Synergien, dem Produktions-Know-how und der Weiterentwicklung, welche wir uns mit den Jahren erarbeitet haben.

Heute gliedert sich die Firma in vier Sparten, welche gegenseitig die Erfahrungen und Kompetenzen austauschen. Dabei kommen zunehmend Standardkomponenten zum Einsatz, welche sowohl die Prozesssicherheit erhöhen als auch die Gesamtanlagekosten reduzieren.

Mit der heutigen Fertigungstiefe und Kompetenz ist robofact Ihr Ansprechpartner für die industrielle Automation.



robofact AG
Bischofszellerstrasse 77
CH-9200 Gossau
Phone +41 71 388 99 20
Fax +41 71 388 99 21
info@robofact.ch
www.robofact.ch